

おおくす



渋川小 HP の QR コードです



夏休みにやりたいこと・夏休みだからできること

校長 水谷 茂樹

今日は、一学期の終業式でした。終業式の校長先生の話として、「夏休みにやりたいこと・夏休みだからできること」という話をしました。

私は、小さいときから工作をするのが大好きで、夏休みになると自由工作をするのが楽しみでした。小学2年生のときに作ったのは『マイクーラー』。モーターに興味があったので、ベニヤ板でクーラー（冷風器）の形に似た箱をつくり、その中に回転羽をつけたモーターを三つ取り付けて、電池で回るように作りました。風は全く涼しくありませんでしたが、マイクーラーができて喜んだことを覚えています。

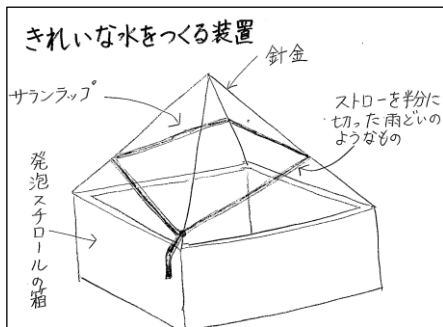
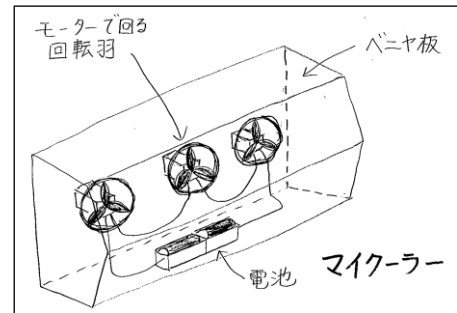

ですが、思ったよりも水が集まらずショックを受けたのを覚えています。

小学4年生のときに作ったのは『きれいな水をつくる装置』。発泡スチロールの箱の上に針金とラップでピラミッドのような形をつくり、内側にストローを半分に切った雨どいのようなものをななめに貼り付けました。汚れた水を発泡スチロールに入れて日なたに置き、蒸発した水がラップについてしたり、ストローの中を通過して一か所に集まってくるというものです。できたときは、とても満足したの

小学6年生のときに作ったのは『傘立て』。父親の大工道具が使いたくて、のこぎりで木やベニヤ板を切り、のみでベニヤ板をくりぬき、金づちでくぎを打って組み立て、ペンキのスプレー缶で色を塗りました。大工道具を使って工作した喜びと、家族から喜ばれた嬉しさをよく覚えています。その傘立ては今も残っていて、昨日から校長室前に展示してもらいました。



私にとって、夏休みは、いろいろなアイデアを考え、工夫してじっくりと取り組むことができる貴重な時間でした。

さて、渋川小学校の子どもたちは、どんなことをやりたいと思っているのでしょうか。自分一人でやりたいこともあれば、友達・家族・地域の人と一緒にやりたいこともあるでしょう。内容も学習・お手伝い・趣味・旅行・地域行事への参加など、いろいろと考えられます。保護者の方をお願いをしたいことは、ご家族でお子さんのやりたいことを聞く時間をつくってあげてほしいということです。そして、やれることはぜひ挑戦させ、継続できるようにさりげなく支援をしてあげてください。子どもたちにとって、また、ご家族にとっても有意義な夏休みを過ごしていただけることを願っております。

一学期の教育活動にご理解・ご協力をいただき、ありがとうございました。

【家族の人とチャレンジしよう】

夏休みに、家族の人と次のことにチャレンジしてみましょう。
さて、だれが何ポイントためることができるかな。チャレンジしてくれた人は、右下の枠の中に学年・クラス・名前を書いて、9月に校長先生のところにこの紙を持って来てください。

＜ポイントのため方＞

- ① その日、家族や地域の人に「おはよう」「こんにちは」など、あいさつをすることができたら、「1ポイント」ゲット
- ② その日、家族や地域の人に「ありがとう」と言えたら、「1ポイント」ゲット
- ③ その日、家族や地域の人から「ありがとう」と言われたら、「1ポイント」ゲット

＜ポイントの合計と記録＞

①②③でゲットしたポイントの合計が、その日のポイントです。その日のポイントを、右の表の中に記録してください。家族が多い人は、枠を付け加えたり、他の紙に記録をしたりしてもいいよ。

(例) 茂樹さんが①と②ができた日は、「2」と記入します。

★①と②は自分でゲットできることだね。

③はゲットできるかな。

★夏休みは42日あるので、3×42で最高は126ポイントになるね。

★めざそう 100ポイント!



開校150周年関係

渋川小学校は、今年開校150周年を迎え、様々な行事で、その歴史と文化を感じることができればと思っています。

4月25日(火)には、地域の方にも参加してもらい、航空写真を撮りました。

年度末には、150周年を記念したリーフレットとクリアファイルを作成する予定です。

10月27日(金)には、150周年記念運動会を、11月30日(木)には、150周年記念音楽発表会(打ちはやし等)を開催する予定です。時間を増やしたり、大がかりなものにしたりすることは考えず、ちょっとした工夫の中で、歴史と文化を感じ、お祝いの気持ちを表せる行事にしたいと思っています。

そこで、渋川小学校を卒業された保護者の皆さんにお願いします。その当時の運動会や音楽発表会について、夏休みに、ぜひお子さんに話してあげてください。また、取材をさせていただける保護者の方や地域の方をご紹介ください。ご協力いただける方のお名前と連絡先を、下の枠の中に記入して、学校に提出してください。取材をして、当日紹介したいと思います。どうぞ、よろしく願いいたします。

＜お名前・連絡先等＞

名前			
7/21			
7/22			
7/23			
7/24			
7/25			
7/26			
7/27			
7/28			
7/29			
7/30			
7/31			
8/1			
8/2			
8/3			
8/4			
8/5			
8/6			
8/7			
8/8			
8/9			
8/10			
8/11			
8/12			
8/13			
8/14			
8/15			
8/16			
8/17			
8/18			
8/19			
8/20			
8/21			
8/22			
8/23			
8/24			
8/25			
8/26			
8/27			
8/28			
8/29			
8/30			
8/31			
合計			

学年 ()
クラス ()
名前

